

Prefazione

Siamo lieti di accoglierVi nella grande famiglia dei proprietari di un Prodotto DAIHATSU.

Come sapete, le prestazioni e la durata di una vettura dipendono in larga misura dal modo in cui la si utilizza.

Il presente manuale illustra il modo giusto di trattare la Vostra DAIHATSU, nonché di effettuarne le messe a punto e le riparazioni più semplici.

Vi preghiamo di dare un'occhiata al contenuto del manuale e di non stancarVi mai di consultarlo ogni volta che se ne presenti l'occasione.

In tal modo potrete tenere la Vostra DAIHATSU costantemente nelle condizioni migliori.

Sarete felici della Vostra auto! Non dimenticate che siamo al Vostro servizio.

Indice

Informazioni per il nuovo proprietario	1
Consigli per la guida	2
In caso di emergenza	3
Cura dell'aspetto	4
Manutenzione della vettura	5
Manutenzione "Fai da te"	6
Specifiche	7
Indice generale	8

DAIHATSU MOTOR CO., LTD.

Copyright 1988 DAIHATSU MOTOR CO., LTD.

Tutti i diritti sono riservati. Il presente testo non può essere riprodotto o copiato, né interamente né parzialmente, senza il consenso scritto della Daihatsu Motor Co., Ltd.

Tipi di motore

I tipi di motore HD descritti nel presente manuale corrispondono ai seguenti modelli:
HD-E Motore HD dotato di sistema EFI
HD-C Motore HD dotato di carburatore.

Il libretto di uso e manutenzione

Prima di cominciare a servirVi della Vostra Daihatsu ...

Vi preghiamo di leggere attentamente il presente manuale, che è stato studiato appositamente per aiutarVi a familiarizzare con le caratteristiche della Vostra nuova Daihatsu. Le informazioni in esso contenute Vi aiuteranno ad utilizzare la vettura senza problemi.

E' importante che conosciate le caratteristiche della Vostra Daihatsu e i metodi operativi che contribuiscono ad assicurare una guida sicura. Nel Vostro interesse, e in quello di una lunga vita della Vostra Daihatsu, fate molta attenzione alle istruzioni del presente manuale. Non rispettarle può voler dire incorrere in gravi danni meccanici o in serie lesioni alla persona.

Tutte le informazioni e le specifiche contenute nel presente manuale sono valide al momento in cui esso viene dato alla stampa. Ci riserviamo il diritto di apportare modifiche in qualsiasi momento senza preavviso.

Vi preghiamo di notare che il manuale è valido

per tutti i modelli e spiega tutte le dotazioni, anche quelle optional. Potrete pertanto trovare descrizioni di dotazioni che non sono state installate nella Vostra Daihatsu.

SPORTELLI ANTERIORI

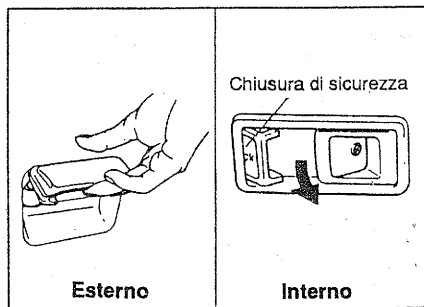

Per aprire dall'esterno

Tirare verso di sé la maniglia per aprire lo sportello anteriore.

Per aprire dall'interno

Tirare la maniglia interna per aprire lo sportello anteriore.

ATTENZIONE:

Sarà bene controllare che non vi siano ostacoli prima di aprire lo sportello anteriore.

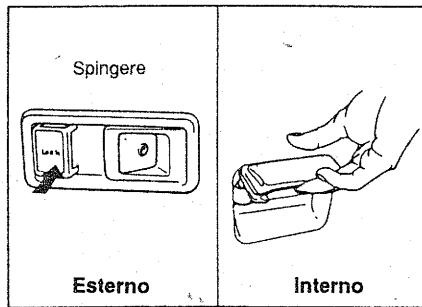

Per aprire/chiedere a chiave gli sportelli dall'esterno.

Inserire la chiave nella toppa. Girarla verso la parte anteriore della vettura per bloccare lo sportello. Girarla invece verso la parte posteriore per sbloccarlo.

E' possibile sfilare la chiave solo dopo averla riportata nella posizione iniziale.

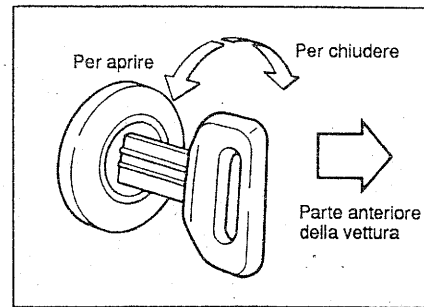

Per bloccare gli sportelli dall'esterno senza la chiave

Azionare la chiusura di sicurezza. Chiudere lo sportello tenendo la maniglia in posizione sollevata.

NOTA:

Quando si chiudono gli sportelli in questo modo, occorre fare molta attenzione a non lasciare la chiave all'interno della vettura.

Modelli F70 e F80 (Wagon e Hard Top)

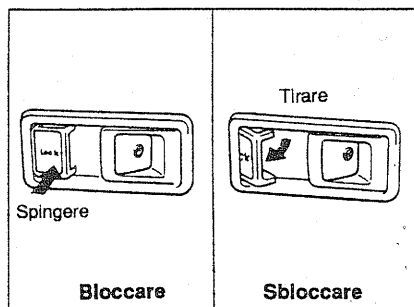

Per bloccare/sbloccare lo sportello dall'interno

Per bloccare

Spingere la leva di sicurezza.

Per sbloccare

Tirare la leva di sicurezza.

Lo sportello è stato studiato in modo da consentire la massima sicurezza; infatti, quando la leva di apertura è spinta, anche tirando la maniglia interna, non si apre.

Quando la vettura è in movimento accertarsi che gli sportelli siano ben chiusi ma non con la leva di sicurezza inserita. Ciò, potrebbe creare delle difficoltà per l'apertura della porta dall'esterno in caso di emergenza.

Modelli F70 e F80 (Wagon e Hard Top)

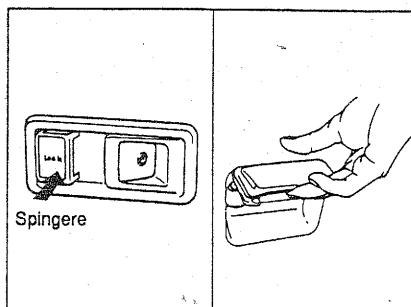

Per bloccare lo sportello dall'esterno senza chiave

Spingere la leva di sicurezza.

Chiudere lo sportello tenendo la maniglia in posizione sollevata.

PORTELLONE POSTERIORE
Modelli F70 e F80 (Pickup)

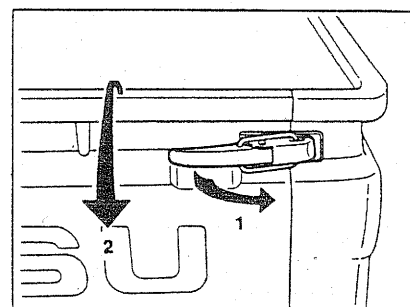

Per aprire

1 Sbloccare la serratura tirando verso di sé le leve di apertura presenti alle due estremità del portellone posteriore.

2 Aprire il portellone inclinandolo verso di sé.

Per chiudere

Invertire le operazioni di cui sopra.

BLOCCAGGIO DEL PORTELLONE POSTERIORE

Modelli F70 e F8

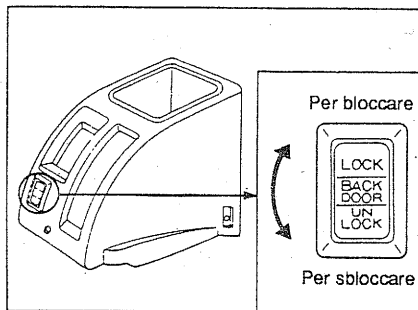

Per bloccare/sbloccare il portellone posteriore.

Lo sportello posteriore si blocca elettricamente spingendo il pulsante in direzione "LOCK", mentre si sblocca portandolo verso "UNLOCK".

F300

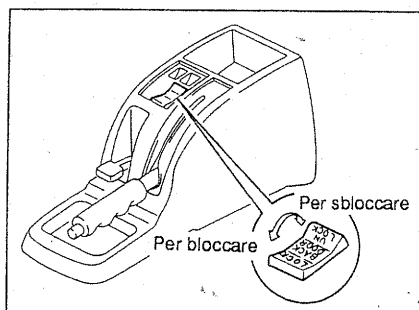

FINESTRINI LATERALI

Modelli F70 e F80 (Wagon)

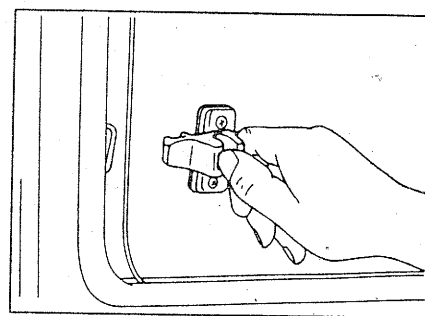

Per aprire

Tenendo ben ferma la leva di bloccaggio, fare scorrere il finestrino.

Per chiudere

Tenendo sempre la leva di bloccaggio spingere il finestrino in posizione di chiusura.

**Modelli F70 e F80 (Hard Top)
e F300 (Tettorigido)**

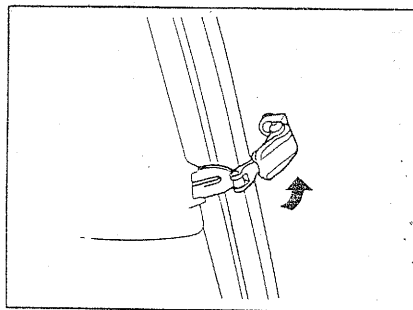

Per aprire

Aprire la leva portandola in direzione della freccia.
Esercitare una pressione al centro della leva per fissarla nella posizione corretta.

Per chiudere

Tirare verso di sé il centro della leva.
Una volta chiuso il finestrino, bloccare la leva.

**LUNETTO POSTERIORE
Modelli F70 e F80 (Pickup)**

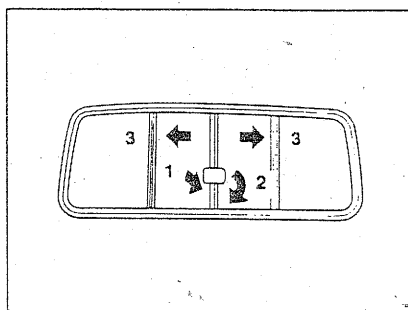

Per aprire

- 1 Tirare verso di sé la maniglia di bloccaggio.
- 2 Lasciare la maniglia.
- 3 Far scorrere il finestrino in direzione delle frecce.

Per chiudere

Invertire il procedimento di apertura.

**CAPPOTTINA IN TELA LATO
POSTERIORE
Modelli F70 e F80 (Soft Top)**

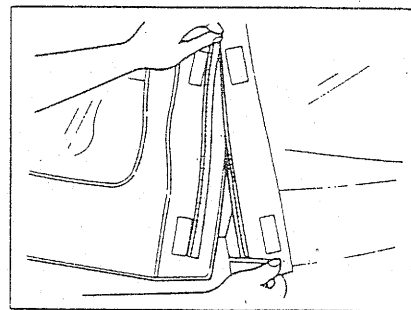

Per aprire

1. Separare il Velcro posto da ambo i lati.
Aprire la chiusura lampo.

TETTO ASPORTABILE (F300)

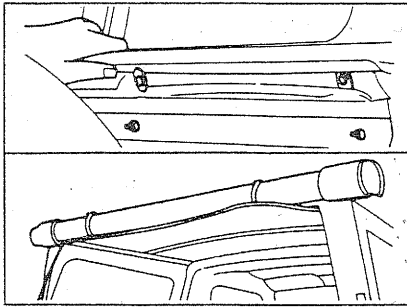

2. Sganciare gli occhielli.
3. Arrotolare il pannello e fissarlo.

Per chiudere

Invertire l'ordine delle precedenti operazioni.

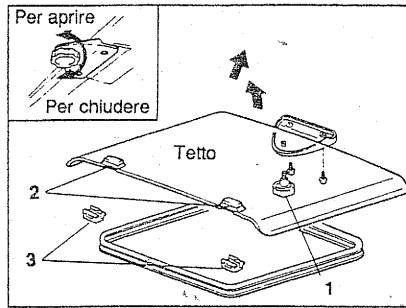

Per toglierlo

1. Togliere la maniglia di bloccaggio del tetto 1.
2. Sollevare l'estremità posteriore del tetto, estrarlo tirandolo indietro obliquamente verso l'alto e toglierlo.

Per metterlo

1. Allineare le linguette 2 con il rispettivo fermo 3 del tetto, quindi spingerlo obliquamente verso l'alto fino a portarlo in posizione.
2. Chiudere a fondo la maniglia di bloccaggio 1 del tetto.

ATTENZIONE:

- Accertarsi che la maniglia di bloccaggio 1 del tetto sia chiusa completamente.

TETTINO APRIBILE Wagon (Modelli F70 e F80) e Tetto in Resina (F300)

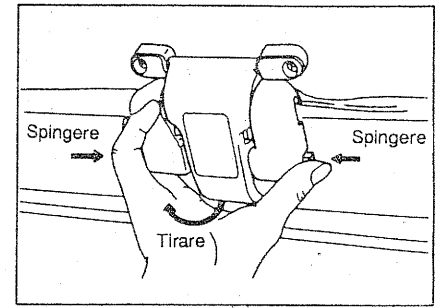

Per aprire

1. Tirare a sé la maniglia spingendo contemporaneamente il pulsante di bloccaggio.

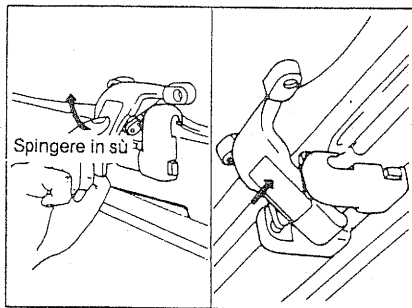

2. Spingere la maniglia a fondo verso l'alto. Premere sul centro della maniglia per assicurarla al suo posto.

NOTA:

Accertarsi che la maniglia sia correttamente bloccata.

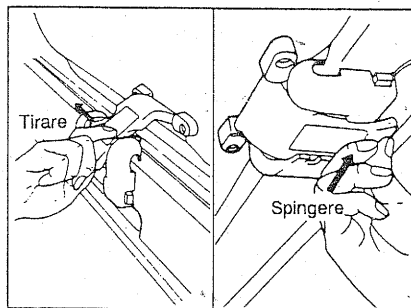

Per chiudere

1. Tirare verso di sé la maniglia e chiudere il tettino.
2. Spingere la maniglia finché non si sente lo scatto. A questo punto verificare che la maniglia sia bloccata.

ATTENZIONE, NORMA DI SICUREZZA:
Non manovrare il tettino parasole durante la guida.

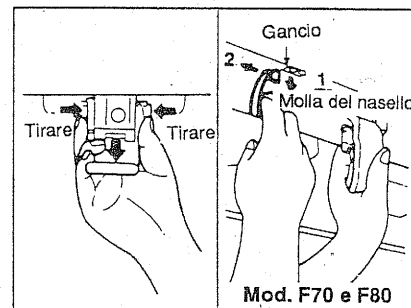

Per sganciarlo

1. Tirando verso di sé la maniglia, spingere contemporaneamente l'anello posto a destra e a sinistra e allontanare la maniglia dalla base.
2. Sollevare la parte posteriore del tettino, estrarlo obliquamente indietro verso l'alto e toglierlo.

NOTA:

1. Quando il tettino parasole è sganciato, non sollevarlo per più di 70° (V. la parte successiva: "Per installarlo"). Se non si adotta tale precauzione, il tettino potrà essere danneggiato.
2. Una volta sganciato il tettino parasole, non aggrapparvisi e non sedersi sul suo telaio.

COFANO DEL MOTORE Modelli F70 e F80

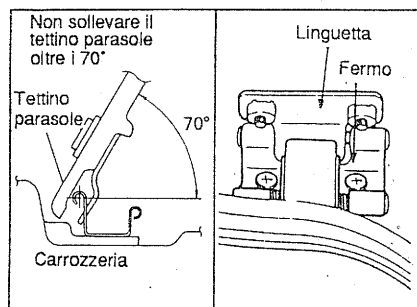

Per installarlo

1. Allineare la linguetta sulla parte anteriore del tettino con l'estremità aperta del rispettivo fermo, quindi spingerlo indietro obliquamente verso l'alto fino a portarlo in posizione.

NOTA:

Nell'installare il tettino parasole non sollevarlo oltre i 70°. In caso contrario, potrà essere danneggiato.

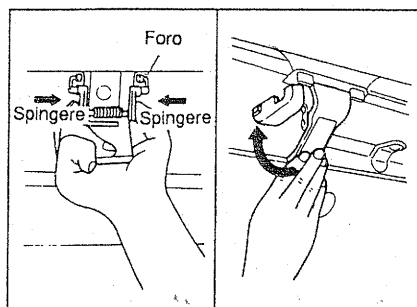

2. Chiudere il tettino, spingere l'anello di sinistra e quello di destra sulla maniglia fino a raggiungere il foro posto sulla base.
3. Bloccare la maniglia spingendola fino a quando non si sente uno scatto. Verificare allora che la maniglia sia bloccata.

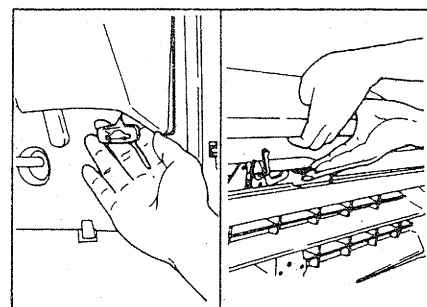

Per aprire

1. Tirare verso di sé il pomello di apertura del cofano posta all'interno del veicolo al lato destro.
2. Porsi quindi davanti al veicolo, alzare il fermo del cofano con le dita, quindi sollevare il cofano.
3. Agganciare saldamente il cofano con l'apposito braccio.

F300

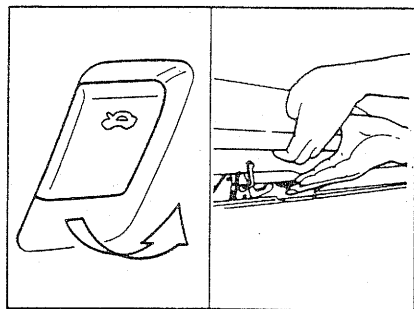

Per aprire

1. Tirare verso di sé la leva di apertura del cofano posta all'interno del veicolo.
2. Collocarsi di fronte al veicolo e alzare con le dita il fermo del cofano, quindi sollevare il cofano del motore.
3. Agganciare saldamente il cofano con l'apposito braccio.

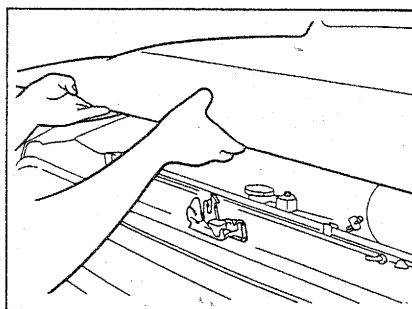

Per chiudere

1. Riportare il braccio del cofano nella posizione originaria.
2. Abbassando il cofano fino a un'altezza di 20-30 cm e lasciandolo cadere; il cofano si bloccherà automaticamente.

COPERCHIO DEL SERBATOIO CARBURANTE
(Esclusi modelli F70 e F80 Pickup)

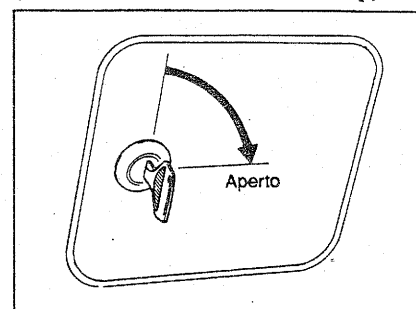

Per aprire

Inserire la chiave e girarla verso destra per sbloccare il coperchio del serbatoio carburante.

Per chiudere

Quando si spinge il coperchio, questo si chiude automaticamente.

APERTURA DEL TAPPO CARBURANTE DALL'INTERNO DELL'ABITACOLO F300

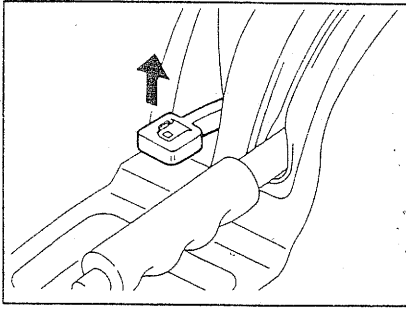

Per aprire lo sportellino di sicurezza
Per aprire tirare verso l'alto il comando posto nel vano consolle tra i sedili.

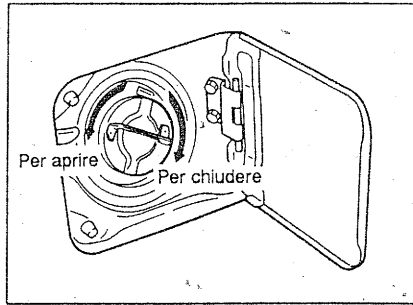

Apertura/Chiusura del tappo del serbatoio carburante

Ruotare il tappo del serbatoio carburante in senso antiorario per sbloccarlo.
Per bloccarlo, per prima cosa allineare la graffa presente sulla parte inferiore del tappo del serbatoio con la parte incavata del bocchettone. Quindi ruotare il tappo verso destra, finché sia ben chiuso.

NOTA:

Durante il rifornimento di carburante accertarsi che venga immesso il carburante giusto: la benzina per le vetture a benzina ed il gasolio per quelle a ciclo Diesel.

Modelli F70 e F80 (Pickup)

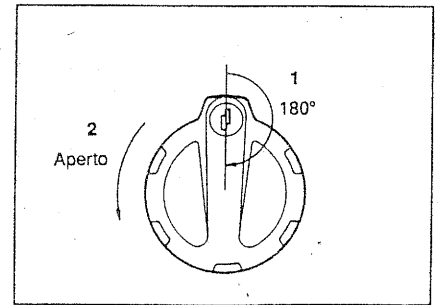

Per aprire

1. Inserire la chiave.
2. Ruotarla di 180°.
3. Girare il tappo nel senso della freccia, quindi aprirlo.

Per chiudere

Procedere nel verso contrario.

RACCOMANDAZIONI PER L'USO DEL CARBURANTE
(Motori a benzina)

N° di ottani

Motori tipo 3Y e HD-C:

Usare carburante con un numero di Ottano pari o superiore a 90.

Motore tipo HD-E:

Usare carburante senza piombo con un numero di Ottani pari o superiore a 90.

COME APRIRE LA CAPPOTTINA
Modelli F70 e F80 (Cappotta)

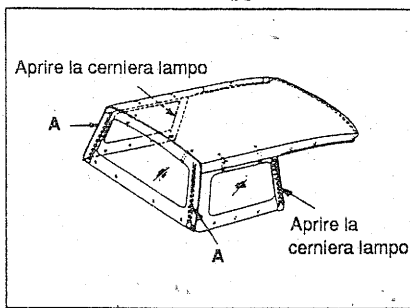

1. Separare il Velcro e aprire le chiusure lampo (Parte (A)).
2. Sganciare gli occhielli.
(in 6 punti sul retro e in 8 punti ai lati, 4 ciascuno a destra e a sinistra).

NOTA:

Se si incontrano difficoltà nello sganciare gli occhielli, non tirarli con violenza, ma sganciarli uno per volta tirando verso il basso il bordo del telo impermeabile (verso il lato della strada).

In tal modo sarà possibile liberare i ganci con maggiore facilità.

3. Avvolgere il telo impermeabile e fermarlo con le apposite cinghie.

F300 (Cappotta)

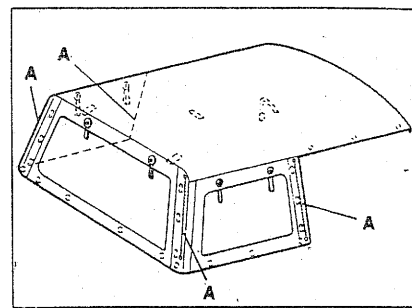

1. Separare il Velcro e aprire le chiusure lampo (Parte (A)).
2. Liberare i ganci.
(in 4 punti sul retro e in 10 ai lati, 5 per ciascun lato).

NOTA:

Se si incontrano difficoltà nello sganciare gli occhielli, non tirarli con violenza, ma liberarli uno per volta tirando contemporaneamente verso il basso (verso il lato della strada) il bordo del telo impermeabile.

In questo modo sarà possibile liberare i ganci con maggiore facilità.

3. Avvolgere il telo impermeabile e fermarlo con le apposite cinghie.

**PER TOGLIERE
LA CAPPOTTINA
F300 (Cappotta)**

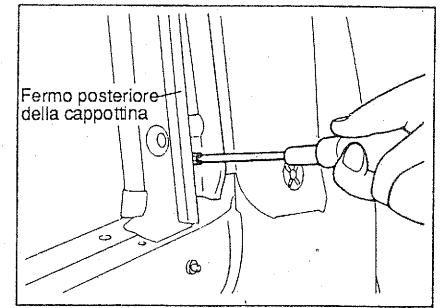
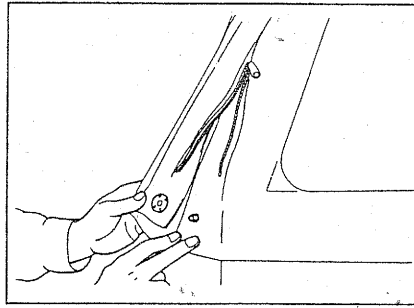
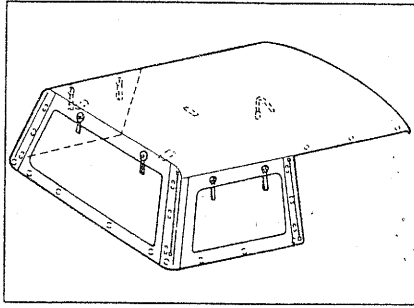

Per toglierlo

1. Separare tutti i Velcro e aprire tutte le chiusure lampo.
2. Sganciare tutti gli occhielli (in 20 punti).

NOTA:

Se si incontrano difficoltà nello sganciare gli occhielli, non tirarli con violenza, ma liberare un gancio per volta tirando contemporaneamente verso il basso (verso il lato della strada) il bordo del telo. In tal modo sarà possibile liberare i ganci con maggiore facilità.

3. Togliere i fermi posteriori della cappottina sul lato destro e sinistro. Il fermo posteriore del telo è munito di tre viti.

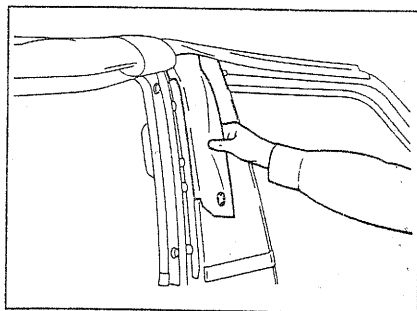

Se si vuole togliere il telo insieme ai fermi posti sulla vettura, tirarlo verso l'alto. Se si incontrano difficoltà nel tirarlo verso l'alto, allentare le viti che trattengono i fermi posteriori del telo per poterlo togliere, quindi riavvitarle dopo averlo tolto.

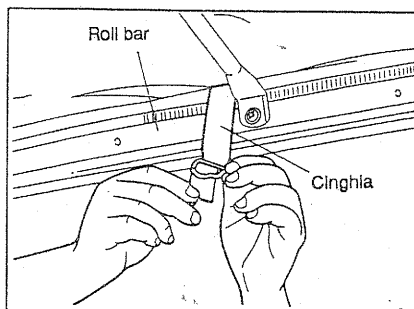

4. Sciogliere la cinghia che unisce il telo al roll bar.
5. Separare tutti i Velcro dal sostegno centrale del telo (in 1 punto) e da quello posteriore (in 2 punti).

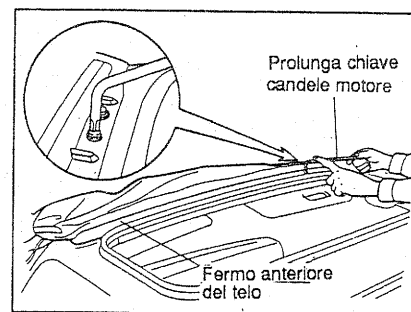

6. Partendo dal retro, ripiegare il telo in avanti in modo tale che il suo lato interno venga a trovarsi a faccia in alto.
7. Togliere i bulloni di fissaggio per liberare il fermo anteriore del telo e quindi il telo stesso.

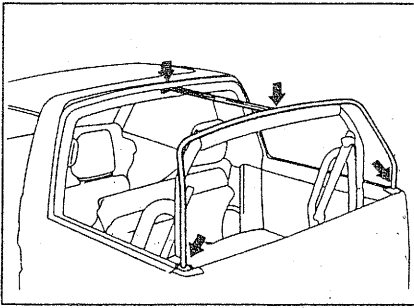

8. Togliere il sostegno centrale del telo allentando i due bulloni di fissaggio con l'attrezzo descritto in figura.
9. Togliere il sostegno posteriore allentando i due bulloni di fissaggio con la stessa chiave.

**COME INSTALLARE IL TELO
IMPERMEABILE
F300 (Cappotta)**

Come piegare il telo impermeabile dopo averlo tolto

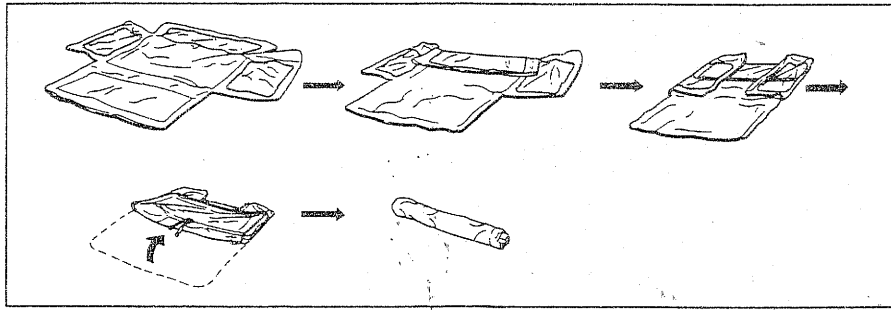

Piegare il telo come indicato nella figura.

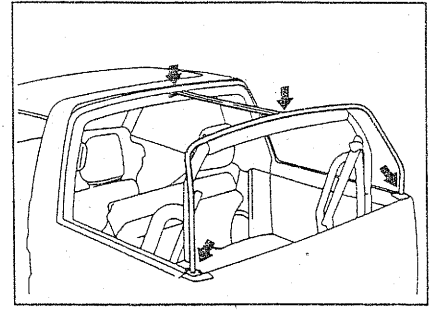

1. Installare il sostegno posteriore del telo.
2. Installare il sostegno centrale del telo.

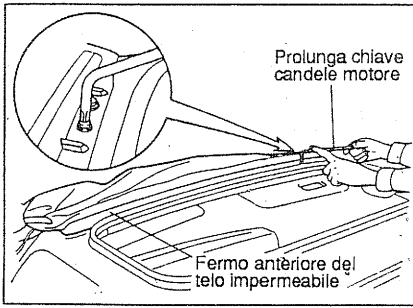

3. Con il lato interno del telo rivolto verso l'alto, installare il fermo anteriore.
4. Portare il telo sopra la vettura rivoltandolo.

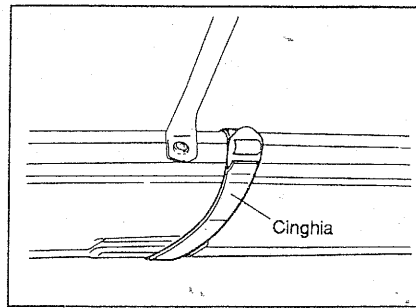

5. Legare la cinghia per fissare il telo al roll bar.
6. Unire il Velcro del sostegno centrale (in 1 punto) e di quello posteriore (in 2 punti).

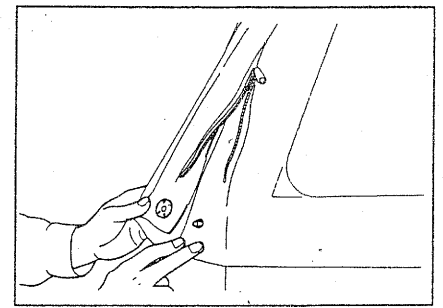

7. Agganciare i ganci (in 12 punti) alla scocca posteriore.
8. Chiudere tutte le chiusure lampo.
9. Unire i Velcro.

COME TOGLIERE E METTERE IL TETTO IN RESINA

Tetto in resina F300

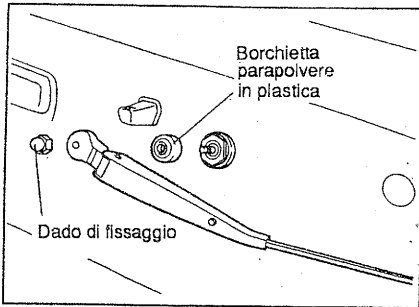

1. Togliere la spazzola del tergicristallo posteriore.

NOTA:

Una volta tolta la spazzola del tergicristallo rimontare al proprio posto la borchietta ed il dado fissaggio.

Lunotto posteriore (termico come optional)

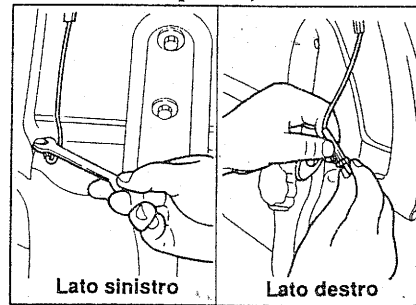

2. Togliere il bullone che trattiene il collegamento a massa dello sbrinatori del lunotto.

NOTA:

Dopo aver staccato il cavetto di massa, reinserire il bullone al suo posto.

3. Staccare il connettore per lo sbrinatori sul lato sinistro.

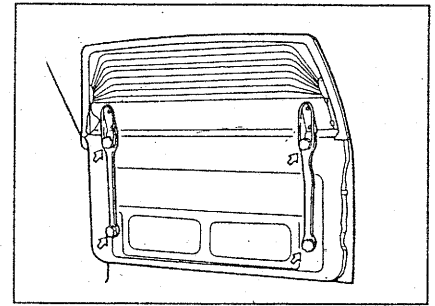

4. Svitare i 4 pomelli di fissaggio dell'intero lunotto (in 4 punti).

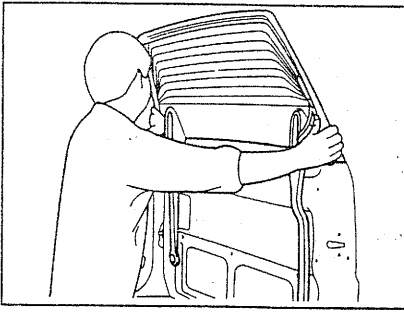

5. Togliere il lunotto completo e collocarlo in un posto sicuro per evitare qualsiasi danneggiamento.

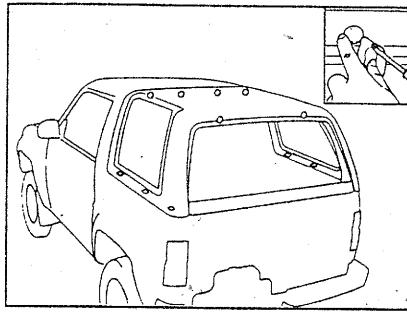

6. Togliere la protezione in plastica dei bulloni che fissano il pannello di resina (in 10 punti) e quindi togliere i bulloni che fissano il tetto in resina alla scocca (in 12 punti).

NOTA:

Dopo aver tolto i tappi di protezione, servirsi di un panno per evitare di danneggiare la carrozzeria della vettura.

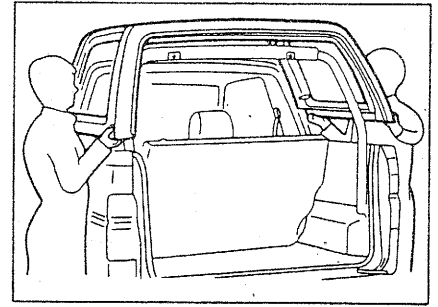

7. Asportare il pannello del tetto in resina dalla vettura.

NOTA:

Non separare fra di loro le parti che compongono l'insieme del resin Top, quali ad esempio il pannello centrale, o un pannello laterale, eventuali guarnizioni di tenuta, ecc.

Non adottando questa precauzione si possono avere problemi di infiltrazioni di acqua.

AVVERTENZA

Non guidare mai la vettura con il lunotto in posizione, ma senza il resin Top. In caso contrario, si corre il rischio di rompere il vetro posteriore e di provocare costi danni alle persone.

**COME MONTARE O TOGLIERE IL
TELO IMPERMEABILE
Tetto in Resina F300**

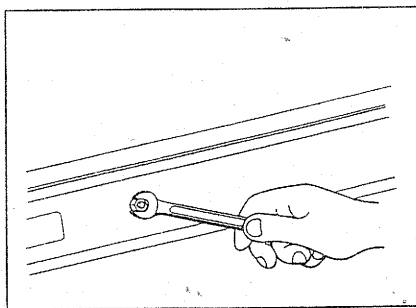

Per montarlo

Invertire le fasi della rimozione del resin Top.

Per montarlo

1. Dopo aver tolto il tettino in resina, avvitare gli agganci del telo impermeabile alla scocca posteriore della vettura.

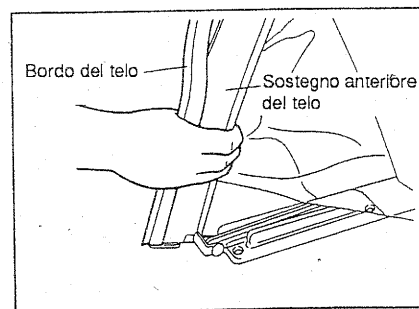

2. Fissare il bordo del telo nella parte anteriore dello stesso al suo sostegno anteriore.

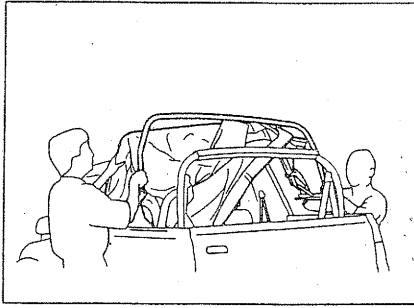

3. Installare il telo con il suo sostegno sulla scocca posteriore.

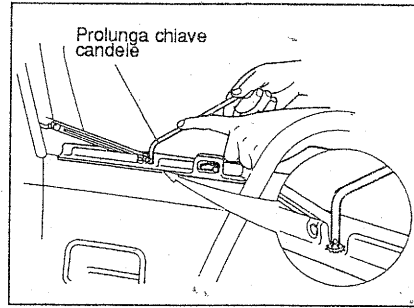

4. Stringere le 6 viti (3 a sinistra e 3 a destra).

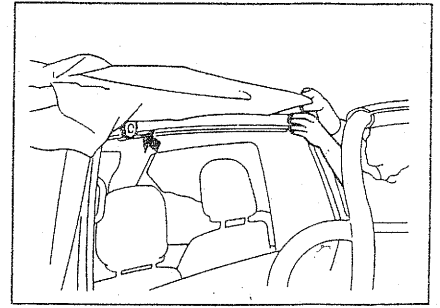

5. Fissare il fermo anteriore con due maniglie.

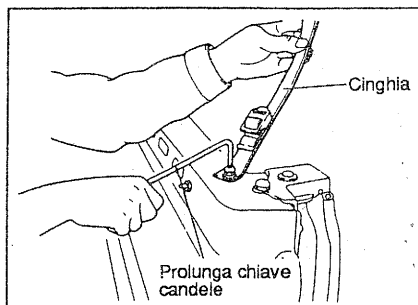

6. Collocare le 2 cinghie (ai due lati) per fissare il telo, servendosi di 2 viti.

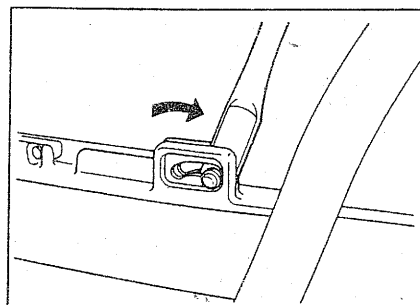

7. Collocare il sostegno posteriore come indicato nella figura

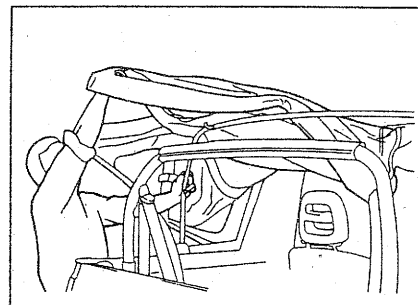

8. Far passare il telo sul suo sostegno posteriore.

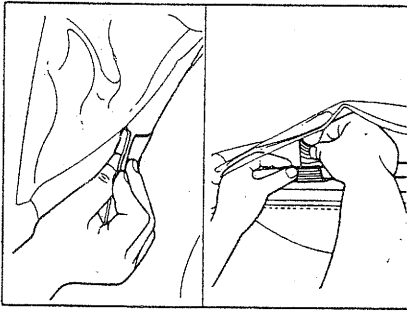

9. Unire i 4 Velcro del sostegno posteriore del telo.

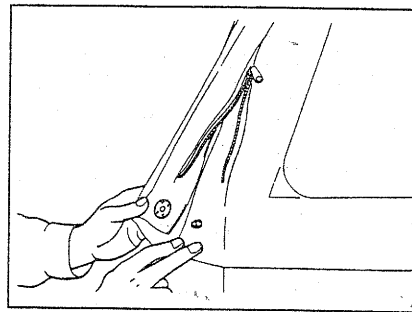

10. Agganciare i ganci (in 12 punti) alla scocca posteriore.
11. Chiudere tutte le chiusure lampo.
12. Unire tutti i Velcro.

Per toglierlo

Per togliere il telo invertire le suddette fasi.

COME PIEGARE IL TELO

Telo impermeabile F300

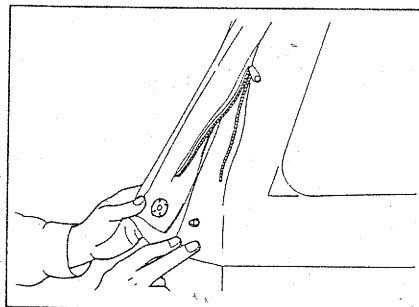
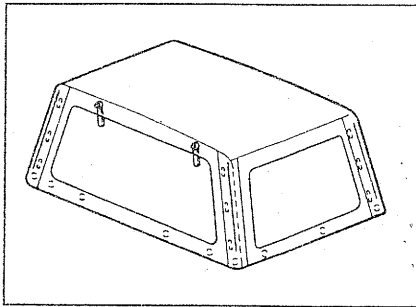

1. Separare i Velcro della parte posteriore e aprire le chiusure lampo.
2. Sganciare tutti i ganci (in 14 punti).

NOTA:

Se si incontrano difficoltà nello sganciare i ganci, non tirarli con violenza ma liberare un gancio per volta tirando contemporaneamente verso il basso (verso il lato della strada) il bordo del telo.

In tal modo sarà possibile liberare i ganci più agevolmente.

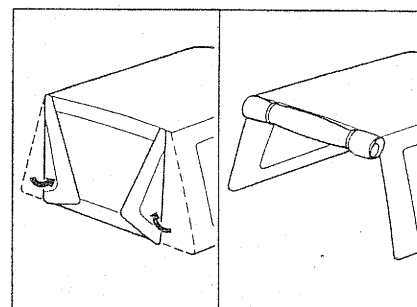

3. Ripiegare la parte posteriore del telo e fermarla con le apposite cinghie.

Per spiegare il telo posteriore

Per spiegare il telo posteriore invertire il suddetto procedimento.

**TELO IMPERMEABILE
FACILMENTE RIMOVIBILE
Resin Top F300**

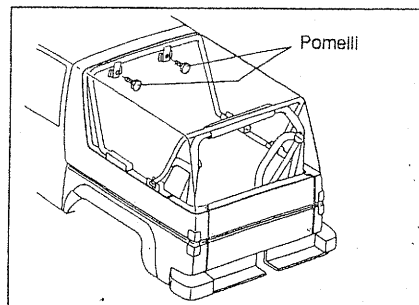

Come trasformare la vostra Feroza in "cabrio"

1. Sganciare tutti i ganci (in 14 punti) presenti sui lati della scocca posteriore.
2. Staccare il Velcro e aprire le chiusure lampo, quindi sollevare la parte laterale al di sopra del telo (sia a destra che a sinistra).
3. Togliere i pomelli (2 punti) per fissare il sostegno anteriore del telo.

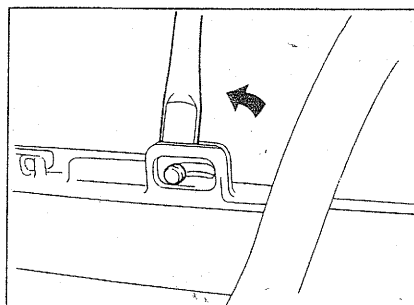

4. Collocare il sostegno posteriore del telo come indicato nella figura.

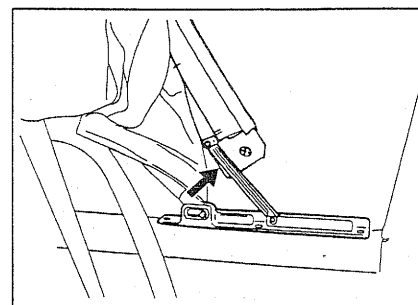

5. Trattenere il sostegno anteriore del telo e sollevarlo fino a ribaltarlo sul braccio che lo trattiene, quindi inclinarlo posteriormente con il telo installato.

SEDILE ANTERIORE

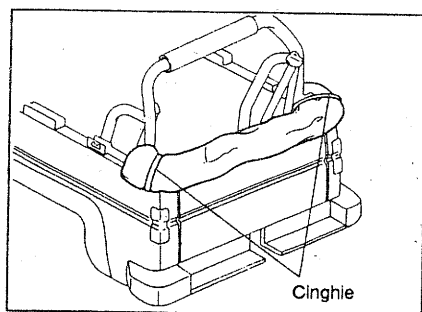

6. Dopo aver inclinato il sostegno anteriore e quello posteriore, ripiegare il telo sui sostegni.
7. Fissare il telo e i sostegni alla scocca posteriore con le apposite cinghie.

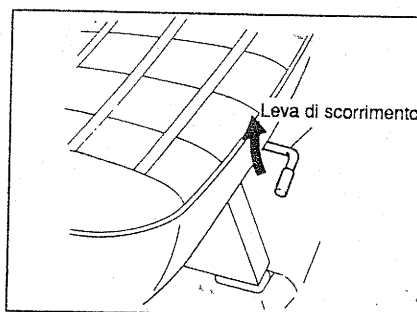

Regolazione in avanti e indietro

Alzare la leva posta sotto il sedile e far scorrere il sedile anteriore nella posizione migliore per guidare desiderata.

ATTENZIONE:

Dopo aver regolato il sedile, assicurarsi che sia bloccato.

Sedile reclinabile (esclusi Modelli F70 e F80 Pickup)

Tirare verso l'alto la leva di regolazione e inclinare lo schienale finché questo non assumi l'angolazione voluta.

ATTENZIONE:

Dopo aver regolato lo schienale, accertarsi che sia bloccato.

POGGIATESTA (Sedile anteriore)

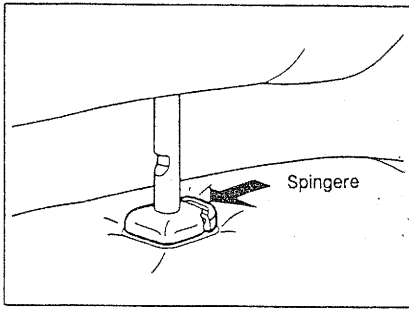

L'altezza del poggiatesta può essere regolata su due livelli. Accertarsi pertanto che l'altezza del poggiatesta sia regolata in modo tale che esso si trovi ad una altezza adeguata. Per alzarlo, lo si deve semplicemente tirare verso l'alto. Per abbassarlo, spingerlo verso il basso premendo contemporaneamente il fermo posto in corrispondenza allo schienale.

AVVERTENZA

Non guidare senza il poggiatesta. Non sollevarlo oltre il limite di regolazione, in quanto potrebbe sfilarsi durante la guida, con relativo pericolo per il guidatore.

**Modelli F70 e F80
(sedile posteriore)**

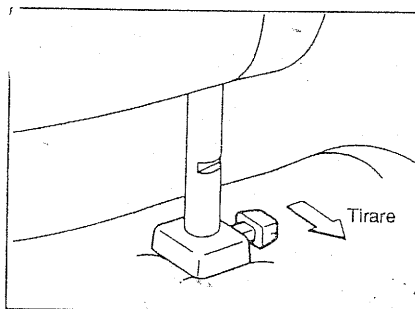

**COME ACCEDERE AL
DIVANETTO POSTERIORE
(escluso i modelli Pickup)**

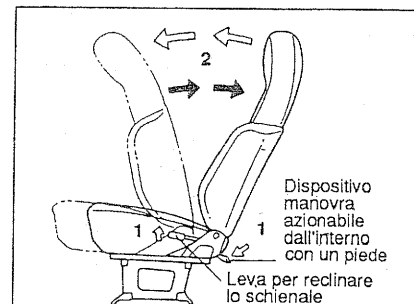

Modelli F70 e F80

Il dispositivo "Appoggiatesta" descritto qui di seguito è conforme alla normativa ECE n° 25-02

Approvazione n° E6-25R02870731

L'altezza del poggiatesta può essere regolata su due livelli.

Accertarsi quindi che il poggiatesta sia regolato a un'altezza tale per cui venga a trovarsi dietro la testa del guidatore.

Se lo si vuole alzare, tirare l'apposito fermo posto in corrispondenza dello schienale e sollevarlo; quindi riportare il fermo nella posizione originaria.

Se lo si vuole abbassare, invertire il suddetto procedimento.

1. Abbassando il dispositivo o tirando verso l'alto la leva per reclinare lo schienale quest'ultimo si inclina in avanti. Fare quindi scorrere al massimo il sedile in avanti.
2. Una volta entrati o usciti dal vano posteriore, rialzare lo schienale e riposizionarlo indietro. Regolare quindi il sedile nella posizione originaria.

ATTENZIONE:

Terminata l'operazione 1, accertarsi che venga eseguita l'operazione 2. Inoltre, nell'accedere al sedile anteriore, assicurarsi che lo stesso sia bloccato nella sua sede.

PER RECLINARE IL SEDILE POSTERIORE

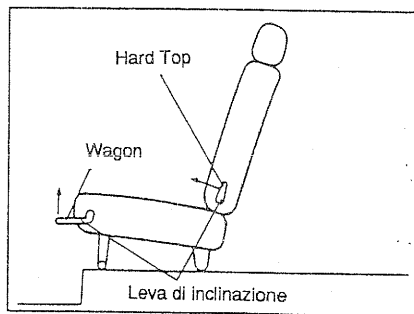

Hard Top EL

Regolare lo schienale nell'angolazione desiderata tirando contemporaneamente in avanti la leva di regolazione. Quindi rilasciare la leva.

Modelli F70 e F80

Wagon

Regolare lo schienale all'angolazione desiderata tirando contemporaneamente in avanti la leva. Quindi rilasciarla.

Modelli F70 e F80 (Wagon)

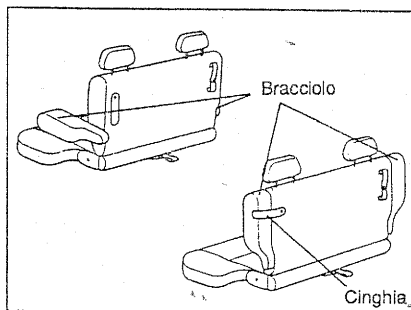

Wagon

Regolare lo schienale all'angolazione voluta tirando contemporaneamente verso l'alto l'apposita leva. Quindi lasciare la leva.

(Bracciolo)

1. Prima di usarlo, togliere la cinghia che lo trattiene e inclinare in avanti il bracciolo. Quando il bracciolo non viene usato, assicurarsi che sia fissato per mezzo dell'apposita cinghia.
2. Se si desidera reclinare lo schienale per più di 5 posizioni, spostare preventivamente in avanti il bracciolo.

SEDILE POSTERIORE

Sedile rivolto verso la parte anteriore
Modelli F70 e F80 (Hard Top EL)

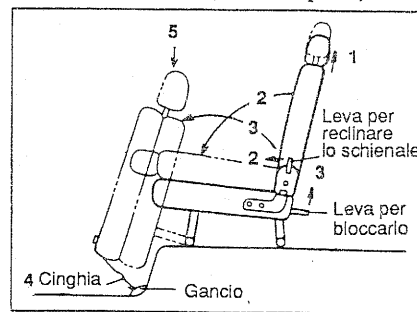

Per chiuderlo

1. Estrarre il poggiatesta dallo schienale.
2. Tirare verso l'alto il dispositivo di reclinamento.
3. Tirare indietro la cinghia di fissaggio. Quindi inclinare in avanti il sedile.
4. Piegarlo e fissare la cinghia al gancio sul pavimento.
5. Inserire il poggiatesta tra il cuscino e lo schienale.

Modelli F70 e F80 (Wagon)

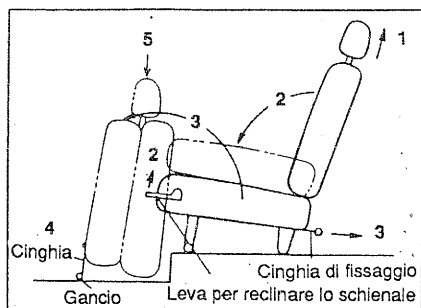

Per aprirlo

1. Togliere il poggiatesta collocato tra il cuscino e lo schienale.
2. Sganciare la cinghia dal gancio posto sul pavimento.
3. Sollevare il sedile portandolo indietro.
4. Sollevare lo schienale fino a bloccarlo.
5. Inserire il poggiatesta sullo schienale.

NOTA:

Chiudere il posacenere posteriore prima dell'operazione.

ATTENZIONE:

Dopo aver riportato il sedile e lo schienale nella posizione originaria, accertarsi che siano entrambi bloccati.

Modelli F70 e F80
(Cappotta e Hard Top)

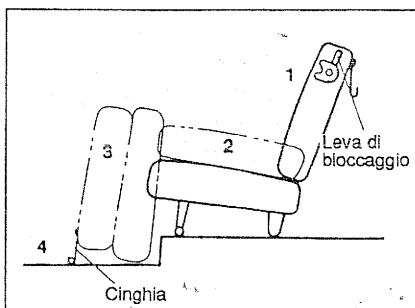

Per chiudere il sedile

1. Tirare in avanti la leva di bloccaggio del sedile 1. Quindi inclinare in avanti lo schienale.
2. Sollevare in avanti tutto il sedile.
3. Agganciare la cinghia 4 posta sullo schienale al gancio sito sul pavimento.

Per aprire il sedile

1. Sganciare la cinghia 4 dal gancio sul pavimento.
2. Quindi sollevare indietro tutto il sedile.
3. Sollevare lo schienale fino a bloccarlo.

ATTENZIONE:

Dopo aver riportato il sedile e lo schienale nella posizione originaria, accertarsi che siano entrambi correttamente bloccati.

F300

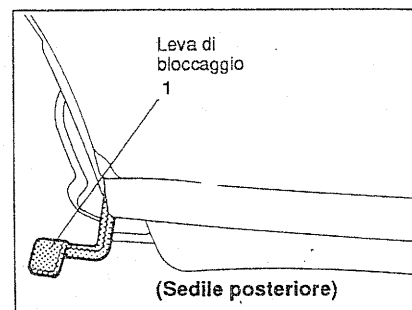

Per chiuderlo

1. Spingere la leva di bloccaggio 1.

**SISTEMA PER METTERE IN
POSIZIONE BASE I SEDILI
PIATTI Modelli F70 e F80 (Wagon)**

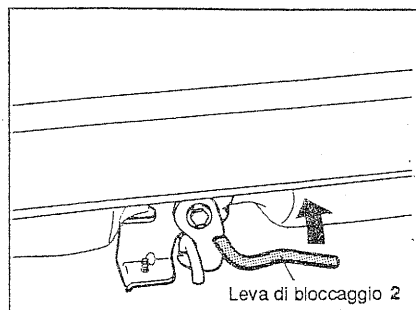

2. Tirare verso l'alto la leva di bloccaggio 2.
3. Sollevare in avanti l'intero sedile.

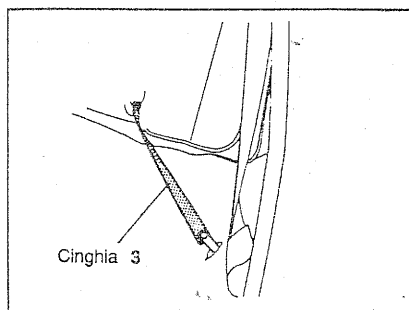

4. Agganciare la cinghia 3 posta sullo schienale al gancio sito sul pavimento.

Per aprirlo

1. Sganciare la cinghia 3 dal gancio posto sul pavimento.
2. Quindi sollevare indietro l'intero sedile.
3. Sollevare lo schienale fino a bloccarlo.

ATTENZIONE:

Dopo aver riportato il sedile e lo schienale nella posizione originaria, accertarsi che siano entrambi correttamente bloccati.

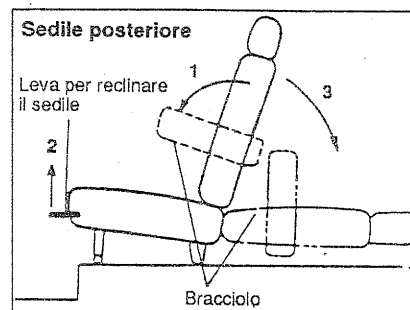

- 1 Sganciare la cinghia del bracciolo e inclinarlo in avanti.
- 2 Agire sulla leva per reclinare il sedile in modo da inclinare indietro lo schienale.

SEDILE AUSILIARIO Modelli F70 e F80 (Wagon)

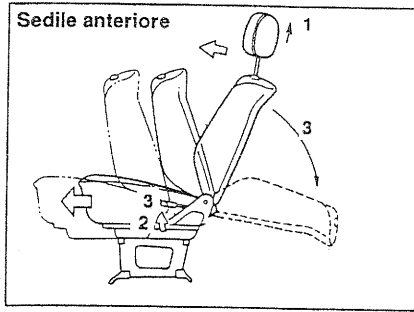

- 1 Togliere il poggiatesta.
- 2 Portare i due sedili anteriori in avanti.
- Tirare verso l'alto la leva per reclinare il sedile e inclinare lo schienale, quindi fare scorrere in avanti l'intero sedile.

NOTA:

La posizione completamente piatta non è possibile sui modelli con sedile ammortizzato.

- 3 Per reclinare lo schienale, agire sulla leva.

ATTENZIONE:

Dopo aver regolato il sedile e lo schienale, accertarsi che entrambi siano correttamente bloccati.

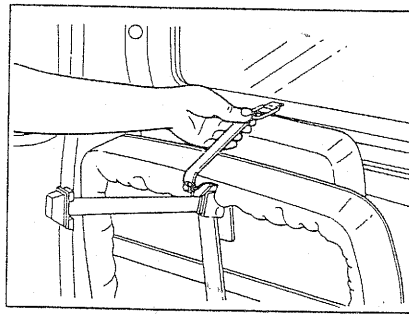

Per chiuderlo

Alzare il cuscino del sedile e fissarlo per mezzo della cinghia. Abbassare la gamba del sedile.

Per abbassarlo

Alzare la gamba del sedile. Sganciare la cinghia e abbassare il cuscino.

SEDILE POSTERIORE

Sedile rivolto verso il fianco

Modelli F70 e F80

(Hard Top, Cappotta e Cappotta Lungo)

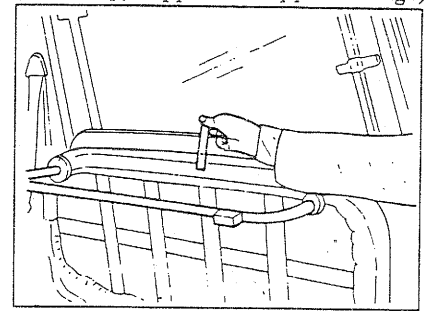

Per sollevarlo

Solleverlo il cuscino del sedile e bloccarlo per mezzo della cinghia. Abbassare la gamba del sedile.

Modelli F70 e F80 (Pickup)

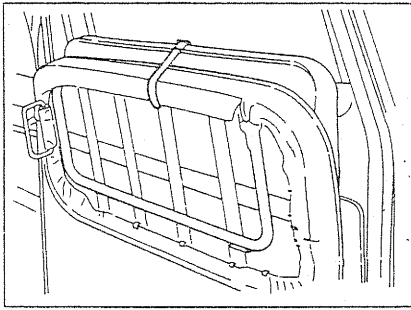

Per abbassarlo
Alzare la gamba del sedile.
Sganciare la cinghia e abbassare il cuscino.

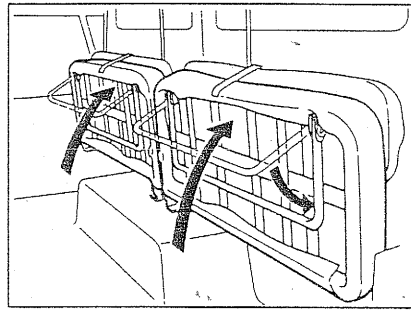

Per sollevarlo
Sollevare il cuscino del sedile e bloccarlo per mezzo della cinghia.
Abbassare la gamba del sedile

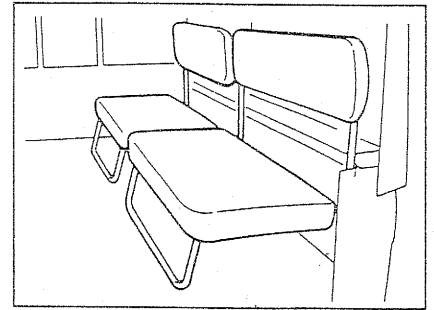

Per abbassarlo
Sollevare la gamba del sedile.
Sganciare la cinghia e abbassare il cuscino.

CINTURE DI SICUREZZA (Tipo a tre "punti")

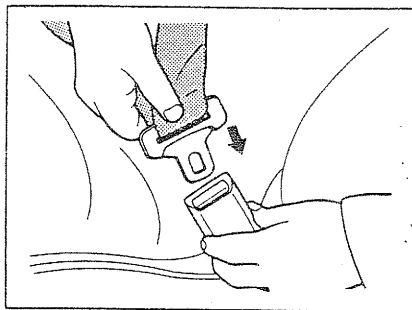

Per agganciare la cintura

Accertarsi che la cintura non sia arrotolata. Agganciarla inserendo la linguetta nella fibbia finché non si sente uno scatto.

Se non si riesce a inserire la linguetta nella fibbia a causa dell'insufficiente lunghezza, occorrerà allungare la cintura.

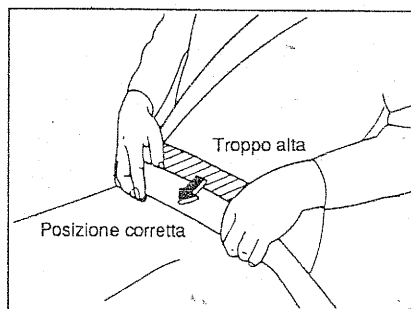

- La cintura deve trovarsi più in basso possibile sui fianchi e non all'altezza della vita. Per evitare che la cintura sia troppo lenta e per fare in modo che funzioni correttamente, tirare verso l'alto la parte che si trova sulla spalla attraverso la piastra della linguetta.
- Non far passare la parte della cintura destinata alla spalla al di sotto del braccio esterno.

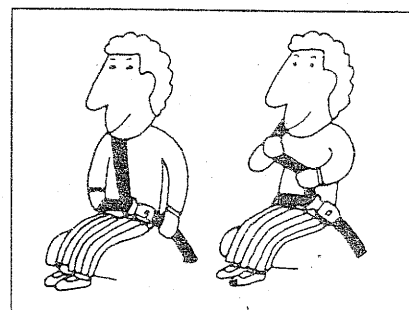

Regolare la parte della cintura destinata alla spalla in modo tale che tra di essa e il torace rimanga uno spazio pari a quello di un pugno.

CINTURE DI SICUREZZA (a tre "punti" con tipo E.L.R.)

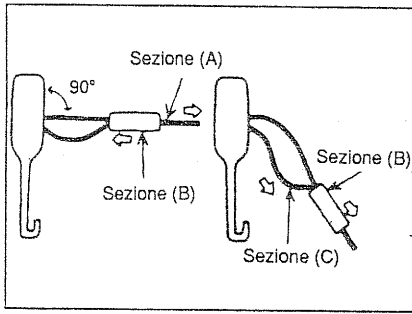

Regolazione della lunghezza della cintura

Per allungarla

Far scorrere la parte (B) della cintura tirando contemporaneamente in fuori, in senso orizzontale, la parte (A).

Per accorciarla

Far scorrere la parte (B) della cintura tirando contemporaneamente verso il basso la parte (C).

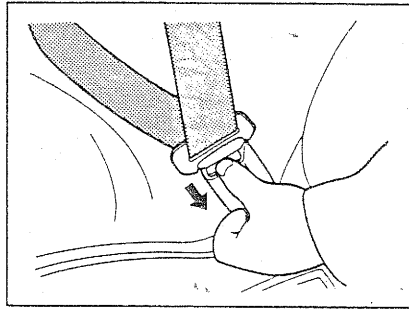

Per liberare la cintura di sicurezza

Sganciare la fibbia della cintura premendo il pulsante (PRESS).

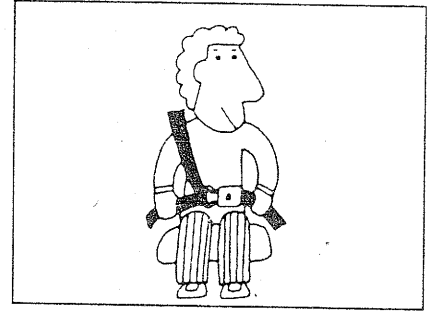

Una cintura di sicurezza di emergenza a bloccaggio automatico munita di avvolgitore assicura al guidatore una guida piacevole e senza rischi.

Tale cintura di sicurezza è stata studiata in modo da bloccarsi solo in caso di emergenza (si blocca anche in caso di partenze brusche, decelerazioni improvvise e sterzate brusche). In genere non è necessario regolarne la lunghezza.

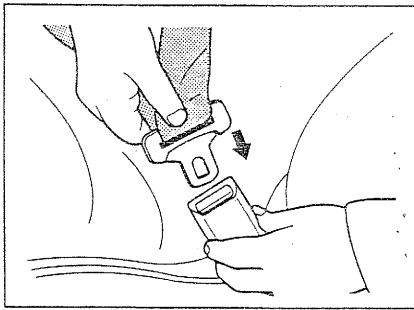

Per agganciare la cintura di sicurezza

Portare la linguetta fino alla fibbia e inserirla finché non si sente uno scatto. Se la cintura si arrotola su se stessa, far ruotare la cintura stessa verso destra o verso sinistra, fino a posizionarla correttamente.

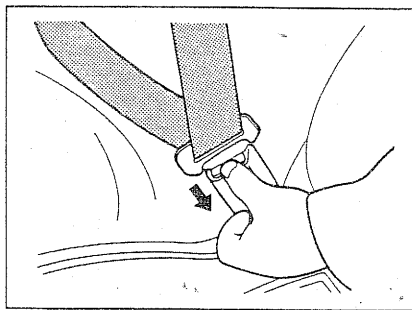

Per sganciare la cintura di sicurezza

Sganciare la fibbia della cintura premendo il pulsante (PRESS).

Consigli per l'uso delle cinture di sicurezza

- Persone di bassa statura o bambini nel sedile anteriore.
Portare il sedile completamente in avanti e collocare lo schienale nella posizione più eretta.
- Donne in stato interessante o feriti.
La cintura di sicurezza può comportare dei rischi. Chiedere al proprio medico consigli specifici o un certificato di esenzione.
- Controllare periodicamente l'insieme della cintura.
Verificare che non vi siano tagli, punti logori o parti lente. Le parti danneggiate dovranno essere sostituite. Non smontare e non modificare l'insieme.
- Tener pulite le cinture.
Se hanno bisogno di essere pulite, servirsi di una soluzione di acqua con sapone neutro. Non usare candeggina, tinture o detersivi abrasivi, che possono indebolire il tessuto.
- Sostituire la cintura se è stata utilizzata in un impatto violento.
La cintura deve essere sostituita anche se non risultano danni evidenti.
- Sia il guidatore sia tutti i passeggeri dovranno allacciarsi le cinture ogni volta che la vettura è in moto.

PARASOLE

AVVERTENZA

Le cinture di sicurezza sono studiate per aderire alla struttura ossea del corpo, e dovrebbero essere indossate trasversalmente al bacino, al torace e alle spalle; non si deve indossare la parte destinata al bacino a cavallo della zona addominale. Non si dovranno apportare modifiche o aggiunte che impediscano il funzionamento dei meccanismi di regolazione della cintura.

Le cinture dovranno essere regolate quanto più possibile aderenti, compatibilmente con il comfort, in modo da assicurare quella protezione per cui sono state studiate. Se la cintura è lenta, la protezione per chi la indossa diminuirà notevolmente. Si dovrà fare attenzione a evitare che il tessuto venga a contatto con vernici, sostanze oleose o prodotti chimici, e soprattutto con l'acido della batteria. La pulizia può essere effettuata con sapone neutro e acqua. La cintura dovrà essere sostituita quando il tessuto sia logorato o danneggiato, o sia venuto a contatto con sostanze nocive.

È indispensabile sostituire tutto l'insieme della cintura e controllarne gli ancoraggi se usata durante un impatto violento, anche se il danno non fosse evidente. Non si devono indossare le cinture con le cinghie arrotolate.

Ogni cintura è destinata ad essere usata da un solo occupante del sedile; non sono adatte per i bambini al di sotto dei sei anni.

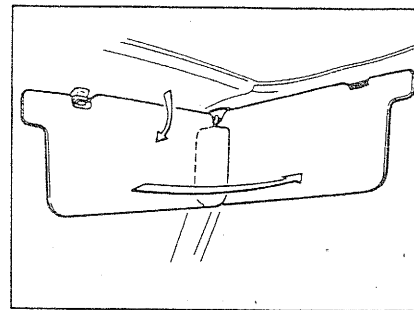

Per una guida sicura, servirsi del parasole per proteggersi gli occhi dai riflessi provocati da una forte insolazione.

Per usare il parasole è sufficiente abbassarlo. Se lo si fa ruotare di 90° verso l'esterno e lo si abbassa, lo si può usare per proteggersi dai riflessi laterali.

VANO PORTAOGGETTI

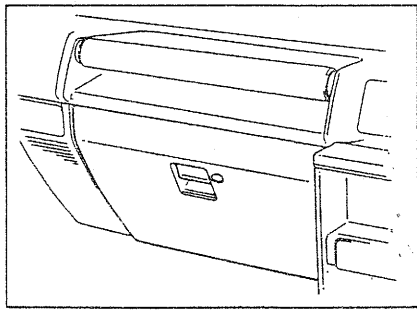

Servirsi del vano portaoggetti per riporre carte stradali, guide e altri oggetti di piccole dimensioni.

Per aprire lo sportellino del vano portaoggetti, afferrare il pomello e tirarlo verso di sé.

Solo versione con Cappotta

Inserire la chiave di avviamento nella serratura dello sportellino.

Girare la chiave di 90° verso destra per chiudere e riportarla nella posizione iniziale per aprire.

PORTACENERE Anteriore

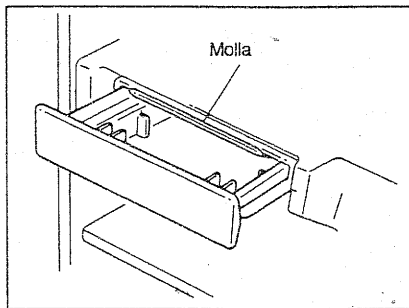

Per usare il portaceneri estrarlo dalla sua sede. Per pulirlo, estrarlo al massimo quindi rimuoverlo esercitando una leggera pressione sulla molla.

Per rimetterlo in posizione, allinearne con le guide a destra e a sinistra, quindi spingerlo nella sua sede.

ATTENZIONE:

Dopo aver usato il portaceneri riportarlo nella posizione originaria.

Posteriore

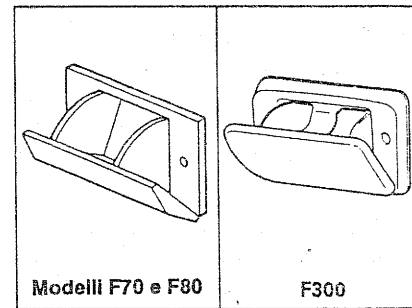

Per aprire il portaceneri tirarlo verso di sé. Per pulirlo, toglierlo iniziando dalla parte superiore, spingendo contemporaneamente verso il basso il contenitore posto all'interno. Per reinserirlo, iniziare dal basso. Inserirlo nella sua sede, spingendo il contenitore verso il basso.

AVVERTENZA

Prima di chiudere il portaceneri accertarsi che i fiammiferi e i mozziconi siano spenti.

SPECCHIETTO RETROVISORE INTERNO CON DISPOSITIVO ANTIABBAGLIAMENTO

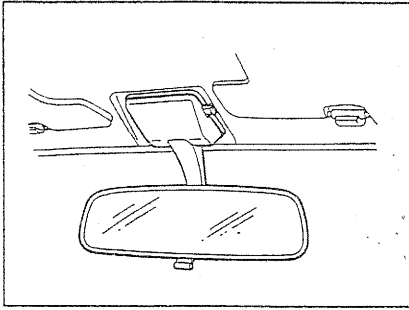

Se i fari di una vettura dietro di voi si riflettono nello specchietto dell'abitacolo e vi abbagliano mentre guidate di notte, tirate verso di voi il pomello posto sotto lo specchietto. I fari della vettura che vi segue non vi abbaglieranno più.
La regolazione dello specchietto deve essere effettuata con il pulsante spinto in avanti.

ILLUMINAZIONE INTERNA VETTURA

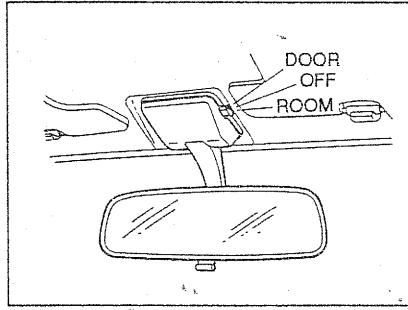

La lampadina è sempre in funzione quando l'interruttore è posto su "ON" ed è sempre spenta quando questo viene portato nella posizione centrale "OFF".
Quando l'interruttore è in posizione "DOOR", la lampadina si accende quando si apre una delle porte anteriori.
Inoltre, se lo sportello non è ben chiuso, la lampadina si accende, avvisando in tal modo che lo sportello non è completamente chiuso.

ACCENDISIGARI

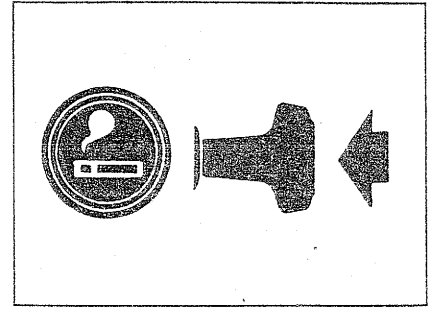

Premere a fondo il pomello. Dopo circa 15 secondi esso ritornerà automaticamente nella posizione iniziale.
Estrarre l'accendisigari e servirsi della resistenza incandescente finché è ancora calda.

ATTENZIONE:

1. Se l'accendisigari non torna automaticamente in posizione entro un periodo di tempo di 20 secondi dopo essere stato azionato, vuol dire che esso non funziona. Riportarlo immediatamente nella posizione iniziale. Recarsi quanto prima presso un centro di assistenza per farlo riparare.
2. Non cercare di utilizzarlo premendolo con forza.
3. Non inserire altri accendisigari per automobile nella sede di quello originale. In

BORSA DEGLI ATTREZZI E CRIC

Modelli F70 e F80

caso contrario si potrebbero provocare guasti o contatti difettosi, e l'accendisigari o i fili potrebbero surriscaldarsi.

4. Non collegare nessuna apparecchiatura elettrica (ad esempio, aspirapolvere elettrico e bollitori di acqua) che non sia originale DAIHATSU.

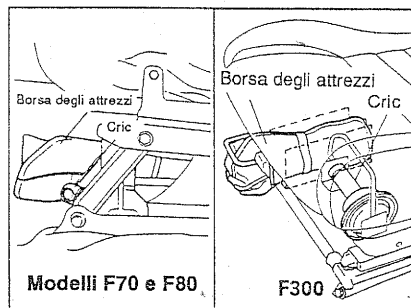

Ubicazione

Gli attrezzi sono collocati tra il lato sinistro del sedile anteriore e il tunnel del pavimento.

Il cric si trova sotto il lato sinistro del sedile anteriore.

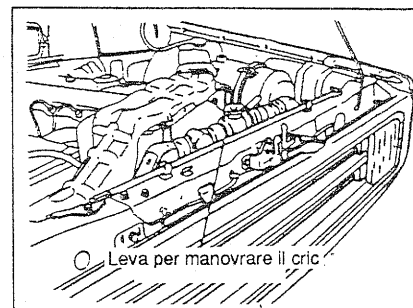

La leva per manovrare il cric si trova nella parte superiore del radiatore posto nella parte anteriore del vano motore.

Una leva più corta è contenuta anche nella borsa degli attrezzi.

F300

Modelli F70 e F 80

F300

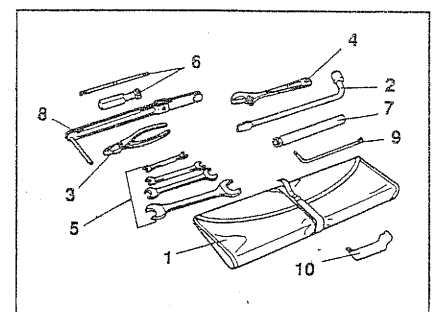
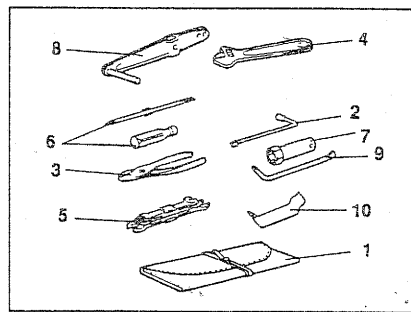
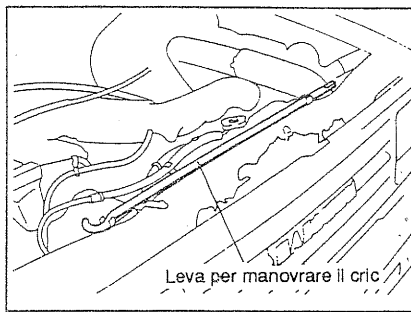

Tipi di attrezzi

- 1 Borsa degli attrezzi
- 2 Chiave per i dadi delle ruote
- 3 Pinze
- 4 Chiave regolabile
- 5 Chiavi per dadi
(7x8, 10x12, 14x17, 19x22)
- 6 Cacciavite scambiabile + -
- 7 Chiave per candele (modelli F80)
- 8 Leva del cric
- 9 Prolunga chiave candele
- 10 Attrezzo per borchie (solo per i modelli con pneumatici larghi e mozzi a ruota libera).